

Flamingo _ plateau en bois

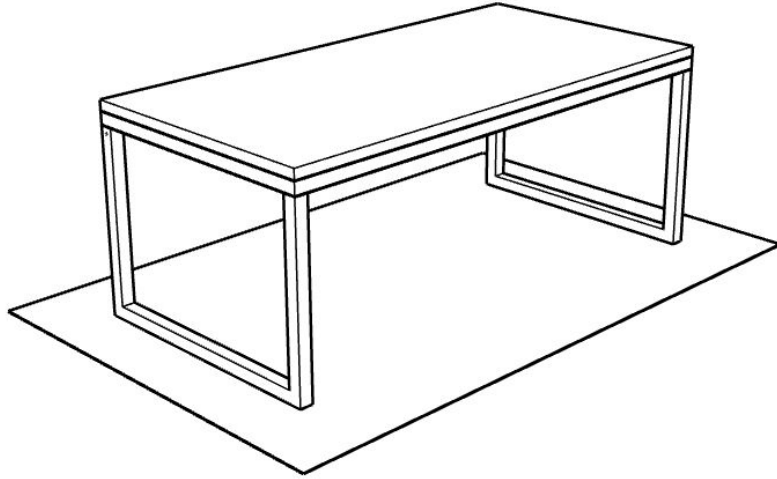

Félicitations ! Vous venez d'acquérir votre création sur-mesure signée **FOR ME LAB** et nous vous en remercions. Il est à présent temps pour vous de réaliser le montage de cette dernière. Les dimensions et/ou la forme de votre piétement différent peut-être de celui de l'exemple. Toutefois **le principe de montage reste inchangé.**

Afin de réaliser le montage dans les meilleures conditions et éviter d'altérer la qualité de votre création, nous vous conseillons de réaliser le montage sur un **sol propre**, un **tapis de sol** ou une **couverture**.

Si vous rencontrez la moindre difficulté lors du montage de votre création, n'hésitez pas à contacter notre service client.



Artisanal

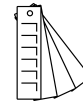

Réalisé à la
demande



Bois massif



Bois certifié



Résistant

Flamingo – plateau en bois

Matériel nécessaire

- visseuse
- perceuse
- chiffon

Contenu du colis

- 1 x plateau
- 1 x piétement
- visserie

NOTE : Si la visserie n'est pas présente, nous vous invitons à nous le faire savoir rapidement. Vous pouvez également utiliser des vis à bois dont la longueur est inférieure à l'épaisseur du plateau et du pied (ex : Epaisseur plateau 4cm et épaisseur du pied 4cm → Longueur de vis 6 à 7 cm)

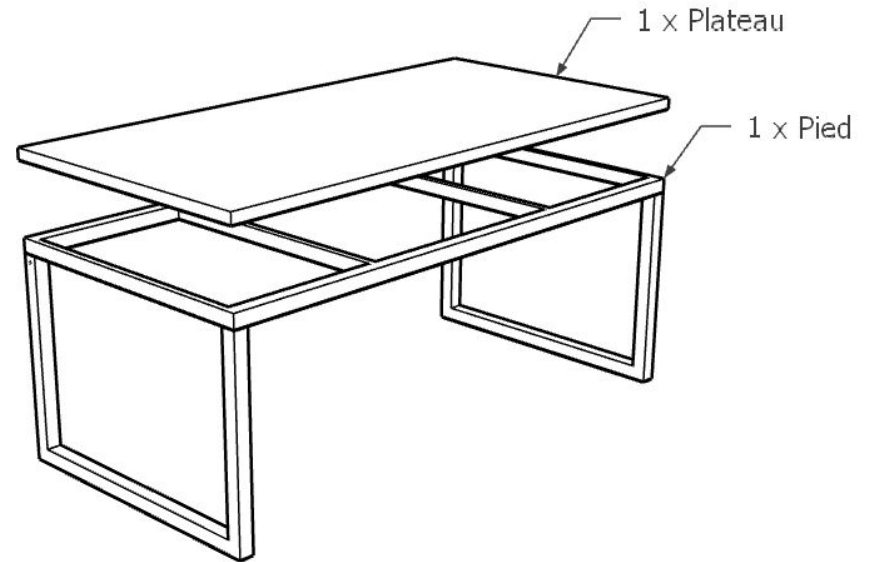

Flamingo _ plateau en bois

1

Placer le piétement à l'emplacement final de la table. **Placer** le plateau sur le pied, le côté le plus rugueux doit être placé face au sol.

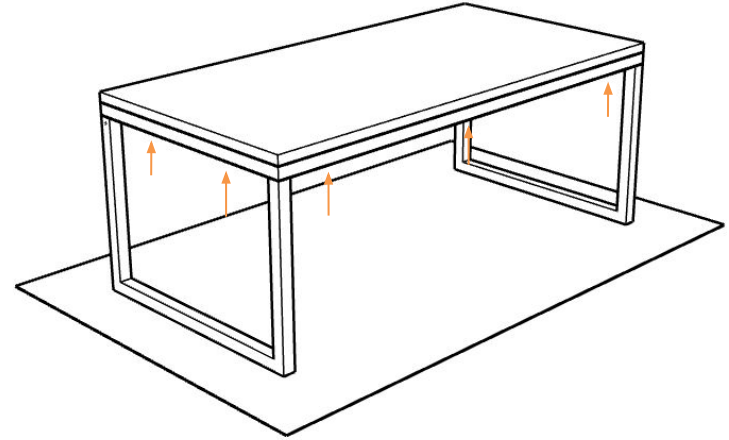
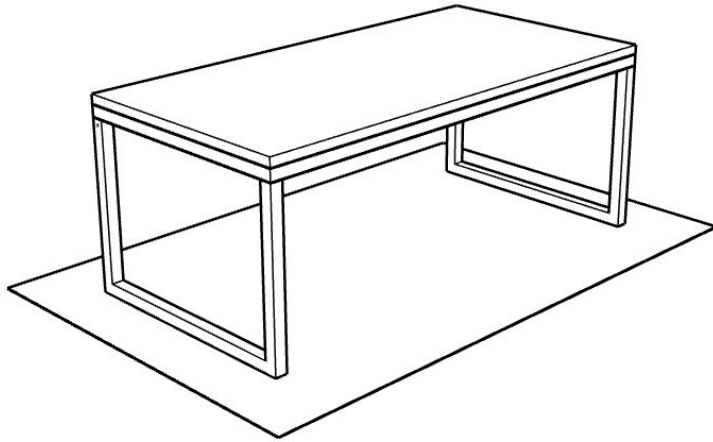

2

Fixer le plateau sur le piétement. **Attention**, les plateaux ne sont en général pas pré-perçés, si besoin vous pouvez le faire vous même.

Note : Afin de préserver le bois -et pour éventuellement compenser un certain déséquilibre- des rondelles peuvent être placées entre les platines et fixation et la vis.

Flamingo _ plateau en bois

3

Afin d'enlever les résidus de poussière, vous pouvez passer un coup de chiffon humide. Si cette dernière est instable, vous pouvez installer des patins pour pallier au problème. **Votre table est maintenant prête à l'usage :)**

